

TRIANGO 100

L'ÉCLAIRAGE « PETITE CHIRURGIE » IDÉAL DU CABINET À LA CLINIQUE



UNE LAMPE OPÉRATOIRE À LA CARTE.

La structure modulaire de la Triango 100 vous permet de choisir parmi différentes versions. Déterminez vous-même le modèle de TRIANGO 100 qui correspond à vos besoins.

Vivez l'expérience de l'ingénierie suisse : la Triango 100 est une lampe opératoire compacte dont la conception a bénéficié de nos longues années d'expérience en technique d'éclairage et en ergonomie. Elle fournit des conditions d'éclairage optimales et représente l'assistant idéal pour chaque praticien, au bénéfice du patient.



DONNÉES
TECHNIQUES EN LIGNE

derungslicht.com

VIDÉOS
DU PRODUIT



Adaptée pour :
laboratoires, cabinets
médicaux, hôpitaux, etc.

**DISPOSITIF MÉDICAL
HOMOLOGUÉ**

conforme à
EN 60601-1

Optique diamant

Pour une lumière homogène
avec 100 000 lx / 1.0 m



Système de bras exclusif

Excellent maintien
et grand rayon d'action



Utilisation intuitive

Simplicité d'utilisation, commande par
touche sensitive près de la poignée

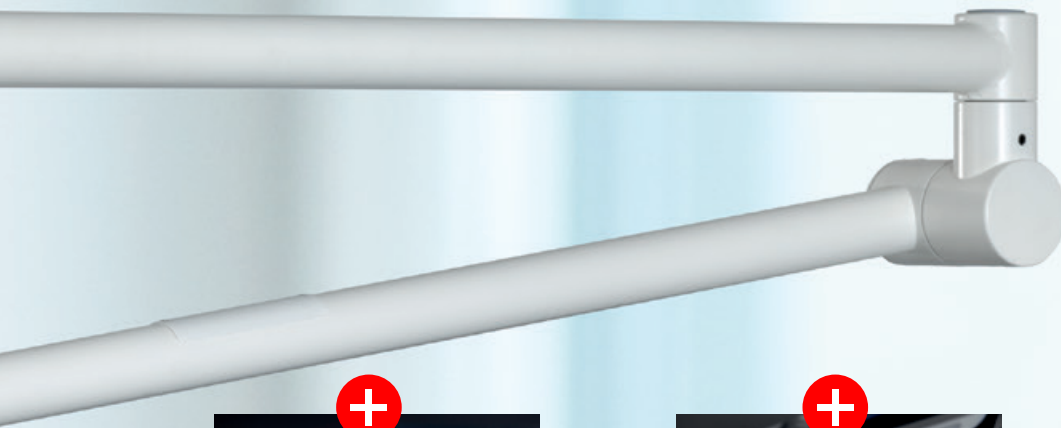

Température de couleur idéale

Température de couleur variable
(3 700 K / 4 300 K / 4 700 K)*

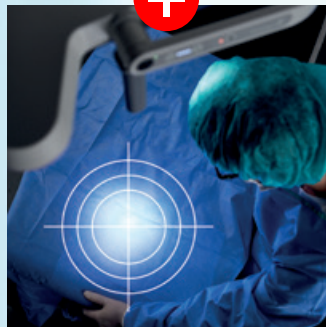

Focalisation variable *

Diamètre du champ d'éclairage
réglable, Ø de 18 à 28 cm



Mode Endo *

Conditions d'éclairage optimales
pour les interventions
endoscopiques et mini-invasives

* en option



Modèle	Gradable	Modification de la couleur	Focalisable	Mode Endo
TRIANGO 100 - 1	✗			
TRIANGO 100 - 3	✗	✗		
TRIANGO Fokus 100 - 1	✗		✗	
TRIANGO Fokus 100 - 3	✗	✗	✗	
TRIANGO Endo 100 - 1	✗			✗

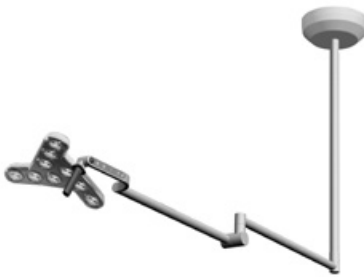

Version plafond



Version murale



Piètement à roulettes

TRIANGO 100 : applications

- Cliniques et hôpitaux
- Cabinets et centres médicaux
- Cliniques vétérinaires
- Dermatologie
- Endoscopie
- Services des urgences
- Unités de soins intensifs
- Chirurgie mini-invasive et chirurgie ambulatoire
- Chirurgie orale, maxillaire et faciale
- Laboratoires

Siège en Allemagne

HERBERT WALDMANN GMBH & CO. KG

Peter-Henlein-Strasse 5
78056 Villingen-Schwenningen
Allemagne
Tél. +49 7720 601-0
Tél. +49 7720 601-100 (Service commercial)
Fax +49 7720 601-290
www.waldmann.com
sales.germany@waldmann.com

Filiale France

WALDMANN ECLAIRAGE S.A.S.

Zone Industrielle
Rue de l'Embranchement
67116 REICHSTETT
FRANCE
Téléphone +33 3 88 20 95 88
Télécopie +33 3 88 20 95 68
www.waldmann.com
info-fr@waldmann.com

TRIANGO 100 : caractéristiques techniques

Rendement lumineux **	100 000 Lux @ 1 m
Profondeur d'éclairage Ø **	fixe 18 cm focalisation : 18 – 28 cm *
Gradation **	4 niveaux de gradation
Température de couleur **	fixe 4 300 K variable : 3 700 K / 4 300 K / 4 700 K *
Indice de rendu des couleurs **	Ra = 95
Indice de protection	IP 43 (tête de lampe)
Poignée	poignée stérilisable, protection jetable *
** -10 % / +20 % de tolérance	* en option

D'autres partenaires:
www.waldmann.com

Centre de compétences Soins et santé :

DERUNGS LICHT AG

Hofmattstrasse 12
9200 Gossau
Suisse
Tél. +41 71 388 11 66
Fax +41 71 388 11 77
www.derungslicht.com
mailbox@derungslicht.com

Derungs Licht AG est une
société du Groupe Waldmann.



TRIANGO 100 C DUO

DONNEES TECHNIQUES

EQUIPEMENT	1 x module LED
RENDMENT LUMINEUX	2 x 100 000 Lux / 1.0 m *
INDICE DE RENDU DES COULEURS	Ra > 95
APPAREILLAGE	convertisseur électronique
TENSION D'ALIMENTATION	100-240 V; 50/60 Hz
CORDON D'ALIMENTATION	raccordement direct sans fiche
TETE DU LUMINAIRE	polyamide PA
POIDS (NET)	30 Kg (poids total)
PUISSANCE ABSORBEE	2 x 40 W
COMMANDE	interrupteur à membrane sur la tête du luminaire (joints au cardan)
TECHNIQUE	unipolaire au secondaire
COMPENSATION D'ARTICULATION	ressort (compensation de poids)
CLASSE DE PROTECTION	I
INDICE DE PROTECTION	IP 43 (tête du luminaire)
NORMES	EN 60601-1, EN 60601-2-41
PARTICULARITES	réflecteur diamant, poignée stérilisable, sans entretien, bras articulé de grande qualité, gradable
FIXATIONS	fixation pour plafond, tige plafond sécable lors du montage (longueur : 25-120 cm)
ACCESSOIRES	poignée stérilisable, réhausse plafond

LUMINAIRES DE SOINS



	champ d'éclairment / 1.0 m valeur fixe 18 cm	champ d'éclairment / 1.0 m valeur modifiable 18 / 23 / 28 cm	température de couleur valeur fixe 4300 K *	température de couleur valeur modifiable 3700 / 4300 / 4700 K *	gradable	N° de commande
TRIANGO 100-1 C DUO	x				x	D16.201.000-00811242
TRIANGO Fokus 100-3 C DUO		x		x	x	D16.202.000-00811330

REPARTITION LUMINEUSE

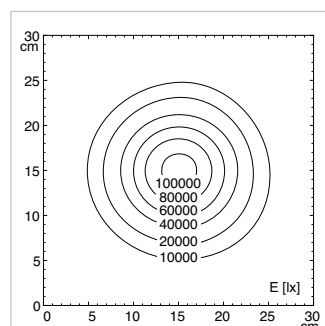
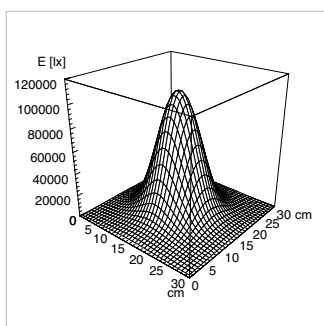

valable pour Triango 100 par champ d'éclairment / par tête de luminaire

DESSIN TECHNIQUE

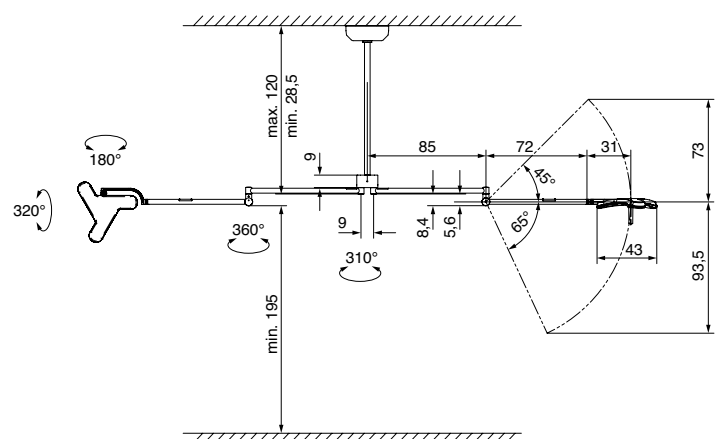

* tolérance -10% / +20%